

## CAMPANA DE ISLA 100CM

SKU WAF10RPIM

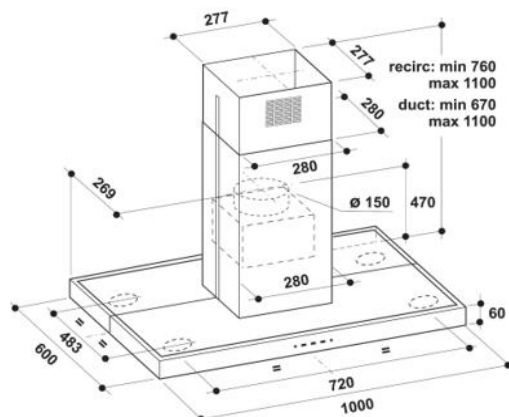

### Características Principales

*6th SENSE / 6to SENTIDO / SEXTO SENTIDO*

La tecnología 6th SENSE incorpora un sensor que ajusta de manera automática y dinámica la velocidad de extracción y el consumo energético al detectar un cambio en las condiciones ambientales.

<i>4 Velocidades</i>	Prestación versátil. Esta campana Whirlpool ofrece 4 opciones de velocidad, dejándote el control sobre el nivel de extracción.
<i>CONTROL ELECTRÓNICO</i>	Control sin esfuerzo. Esta campana Whirlpool dispone de una interfaz de usuario con control electrónico, diseñada para ofrecerte una experiencia de uso gratificante.
<i>INSTALACIÓN FLEXIBLE</i>	Opciones de instalación flexible. Esta campana Whirlpool puede ser instalada en la modalidad Aspiración o Recirculación (filtro obligatorio), para que puedas disfrutar de una libertad absoluta cuando estés diseñando tu cocina
<i>LED LIGHT</i>	Mejor iluminación gracias a su luz led incorporada.

<b>Dimensiones del producto</b>	100 x 110 x 60 cm
<b>Dimensiones con embalaje</b>	106,4 x 69 x 62 cm
<b>Capacidad de aspiración</b>	713m <sup>3</sup> /h
<b>Color</b>	Inoxidable
<b>Tipo</b>	ISLA
<b>Modo</b>	Aspirante / Filtrante
<b>Sexto Sentido</b>	Si
<b>Origen</b>	Italia
<b>Peso</b>	30,4kg
<b>Control</b>	Touch 4 velocidades
<b>Garantía</b>	12 meses
<b>Nivel de ruido</b>	66db
<b>N° de Certificado Seguridad Eléctrica</b>	23AR01608.1 - UL de Argentina